

BUNDESKOMMISSION SEGELFLUG
IM DEUTSCHEN AERO CLUB E.V.

OFFENE LANDESMEISTERSCHAFT
SEGELKUNSTFLUG 2025 (LMSK 2025)



1. Umfang und Zweck der Landesmeisterschaft Segelkunstflug, Titel

1.1 Umfang:

Die Landesmeisterschaften Segelkunstflug werden in drei Klassen ausgetragen:

- (UNL) "Unlimited" – Klasse
- (ADG) "Advanced" – Klasse
- (SPO) „Sportsmen“ – Klasse

In jeder Klasse werden bis zu 6 Programme geflogen:

	UNL & ADG	SPO
1	Bekannte Kür	Bekannte 1
2	Unbekannte 1	Unbekannte 1
3	Unbekannte Kür	Unbekannte 2
4	Unbekannte 2	Unbekannte 3
5	Unbekannte 3	Unbekannte 4
6	Unbekannte 4	Unbekannte 5

1.2 Zweck der Landesmeisterschaften Segelkunstflug:

- Ermittlung der Gesamtsieger in den drei o.a. Klassen
- Ermittlung der jeweiligen Landesmeister in den drei o.a. Klassen
- Vergabe von Punkten für die Segelkunstflug-Rangliste des DAeC, zur Qualifikation für den Nationalkader Segelkunstflug gemäß Wettbewerbsordnung für Segelkunstflugmeisterschaften (SKWO) Anlage F „Qualifikation für Nationalkader und Nationalmannschaft“ (in der aktuellen Fassung) Förderung des Leistungsniveaus im deutschen Segelkunstflug.

1.3 Titel:

- Der Sieger der Unlimited-Klasse erhält den Titel: „Landesmeister Segelkunstflug 2025“
- Der Sieger der Advanced-Klasse erhält den Titel: "Landesmeister Segelkunstflug Advanced 2025"
- Der Sieger der Sportsmen-Klasse erhält den Titel: "Landesmeister Segelkunstflug Sportsmen 2025"

2. Veranstalter, Ausrichter, Ortsverein

Veranstalter: Bundeskommission Segelflug im Deutschen Aero Club e.V.
Ausrichter: Förderverein Segelkunstflug Bayern e.V.
Ortsverein: LSV Friesener Warte Hirschaid

3. Ort, Zeitplan

3.1 Austragungsort: Flugplatz Friesener Warte

3.2 Termine:

Meldeschluss	So. 01.06.2025
Trainingsmöglichkeit	Sa. 19.07.2025 - Di. 22.07.2025
Eröffnungsbriefing	Di. 22.07.2025 (18:00 Uhr)
Eröffnung	Di. 22.07.2025 (18:00 Uhr)
1. Wettbewerbstag	Mi. 23.07.2025
Letzter Wettbewerbstag	Sa. 26.07.2025
Reservetag	So. 27.07.2025
Siegerehrung	Sa. 26.07.2025
Abschlussfeier	Sa. 26.07.2025

4. Wettbewerbsleitung / Organisation

Veranstaltungsleiter und Organisation: Ulrich Schwarz, Förderverein Segelkunstflug Bayern
Christian Loskarn, LSV Friesener Warte
Wettbewerbsleiter: Ulrich Schwarz, Förderverein Segelkunstflug Bayern
Chefpunktrichter: Georg Dörder
Punktrichter: Georg Dörder, Reiner Scheler, Tobias Loskarn, Suna
Brunnemer, Annika Czernek, Michael Götz
Auswertung: Nick / Stefan Weiß / Wolfgang Kasper

5. Grundlagen, Sport- und Betriebsbestimmungen

- 5.1 Alle gesetzliche Bestimmungen und Verordnungen für den Luftverkehr, die die Meisterschaft betreffen sowie die Geschäftsordnung der Bundeskommission, die darauf Bezug nehmende Satzung des DAeC, und die S.B.O.
- 5.2 Die sportliche Durchführung erfolgt auf der Grundlage der SKWO (in der gültigen Fassung) und des FAI Sporting Code, Allgemeiner Teil und Sporting Code, Section 6, Teil 2, Segelkunstflug in der neuesten Fassung der deutschen Übersetzung (als Download unter www.daec.de abrufbar) sofern in dieser Ausschreibung nebst Nachträgen oder den nachstehenden Ausführungsbestimmungen nicht abweichende Regelungen festgelegt sind.
- 5.3 Weiterhin sind verbindlich:
- Diese Ausschreibung des Veranstalters mit evtl. Nachträgen
 - Festlegungen der Wettbewerbsleitung beim Eröffnungsbriefing und bei den täglichen Briefings im Verlauf des Wettbewerbs
 - Lokale Bestimmungen des Ausrichters, die dieser, soweit erforderlich, spätestens zu Beginn des Trainings herausgibt
 - Bulletins, welche zur weiteren Spezifikation des Wettbewerbs veröffentlicht und verteilt werden. (www.lvb-segelkunstflug.de - Wettbewerbe – Weitere Wettbewerbe - LMSK2025 / Verteilung per eMail an alle zum Veröffentlichungszeitpunkt angemeldeten Teilnehmer auf die im Meldeformular angegebene eMail Adresse)

- 5.4 Es gilt die jeweils aktuelle und für alle Bundeskommissionen verbindliche Anti-Doping-Ordnung des DAeC (ADO), die Anlage dieser Ausschreibung ist, und damit der nationale Anti-Doping-Code. Insbesondere Artikel 9 des Codes besagt: Bei Einzelsportarten führt ein Verstoß gegen Anti-Doping-Bestimmungen in Verbindung mit einer Wettkampfkontrolle automatisch zur Annullierung des in diesem Wettkampf erzielten Ergebnisses, mit allen daraus entstehenden Konsequenzen, einschließlich der Aberkennung von Medaillen, Punkten und Preisen.

Die ADO, ihre Anhänge, der NADA-Code, die Verbotliste, die Beispielliste erlaubter Medikamente, der Standard für medizinische Ausnahmegenehmigungen (TUE) inkl. Antragsfristen sowie Ausnahmeanträge sind auf der DAeC-Homepage unter folgendem Link veröffentlicht und ebenfalls Anlage dieser Ausschreibung: <https://www.daec.de/fachbereiche/anti-doping-im-luftsport/#c1825>

Die Verantwortlichkeit aller teilnehmenden Piloten zur Einhaltung der Anti-Doping-Regeln bleibt auch mit dieser Information unberührt.

6. Teilnehmer

- 6.1 Zur Teilnahme an den Landesmeisterschaften Segelkunstflug 2025 sind berechtigt: Mitglieder eines dem DAeC e.V. angeschlossenen Vereins, die im Besitz eines gültigen Luftfahrerscheins für Segelflugzeugführer mit Kunstflugberechtigung und Startart Flugzeugschlepp sind. Die Mitgliedschaft ist durch den zuständigen DAeC Landesverband zu bestätigen. Der Ausrichter holt diese Bestätigungen zentral bei den Landesverbänden ein.
- 6.2 Teilnehmer müssen die Qualifikationskriterien gemäß gültiger SKWO Anlage E „Qualifikation und Klassenwechsel“ (in der gültigen Fassung) erfüllen.
- 6.3 Bei einem Klassenwechsel "abwärts" d.h. von "Unlimited" in "Advanced" ist die SKWO Anlage E „Qualifikation und Klassenwechsel“ (in der gültigen Fassung) Punkt 3.1 zu beachten.
- 6.4 Es kann nur für eine Klasse gemeldet werden.
- 6.5 Bei Teilnehmern, die das 18. Lebensjahr noch nicht vollendet haben, muss das Meldeformular auch vom gesetzlichen Vertreter unterzeichnet sein.
- 6.6 Der Ausrichter behält sich vor, die Gesamt-Teilnehmerzahl auf höchstens 30 zu begrenzen. Es gilt die Reihenfolge des Meldungseingangs. Es wird eine Warteliste geführt. Es kann insbesondere die Anzahl der Teilnehmer in der Klasse SPO begrenzt werden. Weitere Piloten können auch außerhalb der Qualifikation bis zur vom Veranstalter festgelegten Höchstzahl teilnehmen.
- 6.7 Ausländische Gäste sind in beiden Klassen zur Teilnahme ausdrücklich willkommen. Sie müssen eine in Deutschland zum Zeitpunkt der Meisterschaft gültige Krankenversicherung sowie eine Luftfahrzeughaftpflichtversicherung nachweisen. Sie nehmen an der Wertung teil, sind jedoch von der Titelvergabe ausgeschlossen.
- 6.8 Bei groben Verstößen gegen die Flugsicherheit ist die Wettbewerbsleitung befugt, den betreffenden Wettbewerber von der weiteren Teilnahme an der Meisterschaft auszuschließen.

7. Segelflugzeuge

- 7.1 Die Einhaltung der luftrechtlichen Bestimmungen sowie der Betriebsgrenzen gem. Flug und Betriebshandbuch liegt allein in der Verantwortung des jeweiligen Piloten. Der Wettbewerbsleiter ist befugt, bei offensichtlicher Missachtung der Betriebsgrenzen (z.B. Überschreiten der Höchstzuladung) das betreffende Flugzeug bzw. den betreffenden Wettbewerber von der

Meisterschaft auszuschließen.

- 7.2 Ein Segelflugzeug kann von mehreren Piloten geflogen werden.
- 7.3 Es steht kein Hallenplatz zur Unterstellung zur Verfügung. Bitte für eine etwaige aufgebaute Abstellung im Freien geeignetes Sicherungsmaterial (Verzurrzeug, etc.) mitbringen.

8. Meldungen

- 8.1 Meldeschluss ist der 1. Juni 2025, 00:00 Uhr
- 8.2 Die Teilnehmermeldungen müssen auf beiliegendem Anmeldeformular an den Ausrichter übersandt werden.
Info@lvb-segelflug.de
*Förderverein Segelkunstflug Bayern e.V., Ulrich Schwarz, Richterstr. 48, 91052 Erlangen
Tel. 0172-8384270*

Die Schiedsvereinbarung und die Athletenvereinbarung „Anti-Doping“ werden vom Veranstalter auf dem Portal <https://copilot.segelflug.aero/dashboard> hochgeladen.
- 8.3 Unvollständige Meldungen und Meldungen unter Vorbehalt sind gegenstandslos.
- 8.4 Meldungen werden erst mit **Eingang der Meldegebühr auf dem Konto des Ausrichters wirksam.**
- 8.5 Alle Teilnehmer sind verpflichtet mit der Meldung die Athletenvereinbarung und Schiedsvereinbarung gemäß DAeC-Anti-Doping-Ordnung unterschrieben beim Veranstalter mit einzureichen. Sonst ist die Meldung unvollständig und es gilt Pkt. 8.3.

9. Meldegebühr

- 9.1 Die Meldegebühr pro Teilnehmer beträgt EUR 250,-
- 9.2 Die Meldegebühr ist zeitgleich mit Absenden der Meldung zu überweisen, bzw. dem Einzug ist im Abschnitt SEPA Mandat zuzustimmen:

Kontoinhaber:	Förderverein Segelkunstflug Bayern eV
Kreditinstitut:	Raiffeisen Spar und Kreditbank Lauf
IBAN:	DE83 7606 1025 0000 2977 55
BIC:	GENODEF1LAU
Verwendungszweck:	LMSK 2025 + Name des Piloten

- 9.3 Im Falle der Stornierung der Teilnahme durch den Teilnehmer werden die Meldegebühren wie folgt erstattet:
 - Bis 01.06.2025 – 50% Rückerstattung
 - Bis 19.06.2025 – 25% Rückerstattung
 - Danach – keine Rückerstattung

Wird die Meisterschaft aufgrund „höherer Gewalt“ abgesagt, behält der Ausrichter 25% der Meldegebühr ein.

Wird die Meisterschaft aufgrund von höherer Gewalt um einen bestimmten Zeitraum verschoben, so behält sich der Ausrichter vor, in Absprache mit dem Veranstalter die oben genannten Gebühren anzupassen.

10. Sonstige Gebühren

- F-Schlepp-Gebühren 1250 m AGL:
Mitglieder des Förderverein Segelkunstflug Bayern: 57,- EUR pro Start
Nichtmitglieder des Förderverein Segelkunstflug Bayern: 63,- EUR pro Start
- Campinggebühren / Verpflegung: entsprechend Piloteninfos / Bulletins

Die Kalkulation der Schleppgebühren erfolgte auf der Grundlage der Kraftstoffpreise zum 08.01.2025. Entsprechend der Entwicklung der Kraftstoffkosten behält sich der Ausrichter eine Anpassung der Schleppgebühren vor. Die endgültigen Schlepp-Preise werden beim Eröffnungsbriefing bekanntgegeben.

11. Schriftverkehr

11.1 Anfragen sind zu richten an:

Info@lvb-segelkunstflug.de

Förderverein Segelkunstflug Bayern e.V., Ulrich Schwarz, Richterstr. 48, 91052 Erlangen
Tel. 0172-8384270

12. Haftung und Rechtsweg

Der Teilnehmer erklärt mit Abgabe der Meldung, dass er – außer in Fällen von Vorsatz oder grober Fahrlässigkeit – auf alle Schadensersatzansprüche gegenüber dem Veranstalter und dem Ausrichter sowie deren Organen und Erfüllungsgehilfen verzichtet. Dieser Verzicht gilt nicht so weit und in der Höhe, als ein Versicherer einen Anspruch anerkennt und begleicht. Der Teilnehmer erklärt ferner für sich und seine Mannschaft, dass er die Regelungen der Ausschreibung in allen Punkten anerkennt. Soweit der Teilnehmer mit einem in fremdem Eigentum stehenden Flugzeug am Wettbewerb teilnimmt, erklärt der Eigentümer des Flugzeugs, dass er mit der Haftungsbeschränkung für Ansprüche wegen eines Schadens an seinem Flugzeug einverstanden ist. Bei Minderjährigen ist die Unterschrift des gesetzlichen Vertreters erforderlich. Der Rechtsweg ist ausgeschlossen.

13. Ausfall der Veranstaltung

- 13.1 In Fällen von höherer Gewalt, welche die planmäßige Abhaltung der Meisterschaft unmöglich machen oder bei zu geringer Teilnehmerzahl darf der Veranstalter bzw. der Ausrichter die Meisterschaft ausfallen lassen oder zeitlich verlegen, ohne dass hieraus Ansprüche gegen den Veranstalter oder den Ausrichter hergeleitet werden können.
- 13.2 Kann aus technischen oder meteorologischen Gründen die vorgesehene Anzahl Programme (6) nicht geflogen werden, so sind für eine gültige Landesmeisterschaft mindestens 3 Programme in der jeweiligen Klasse abzuschließen (UNL & ADG: Bekannte Pflicht, Kür, Unbekannte 1, SPO: Bekannte, Unbekannte 1, Unbekannte 2). Die Wettbewerbsleitung legt erforderlichenfalls fest, welcher Klasse hierbei ein Vorrang einzuräumen ist.

gez.:
Vorsitzender der Bundeskommission
Segelflug, René Brodmühler
- Im Original gezeichnet -

gez.:
Beauftragter Segelkunstflug
Lars Czernek
- Im Original gezeichnet -

gez.:
Wettbewerbsleiter
Ulrich Schwarz
- Im Original gezeichnet -

Anlagen:

- Meldeformular mit Anti-Doping Erklärung und Schiedsvereinbarung
- Bulletin #1

Bulletin #1

LSKM2025 – Friesener Warte

Inhaltsangabe:

1. Einreichung „Bekannte Programme“ („Known“) für ADG und UNL
2. Sportsmen (SPO) Bekanntes Programm („Known“)
3. Organisatorische Hinweise zum Flugplatz Friesener Warte

1. Einreichung „Bekannte Programme“ („Known“) für ADG und UNL

In den Klassen Advanced (ADG) und Unlimited (UNL) sind die bekannten Programme („Known“) gem. der „Segelkunstflugwettbewerbsordnung“ (SKWO Stand Januar 2024) einzureichen (hier zu finden: [Microsoft Word - SKWO.docx](#))

Die Einreichung hat bis zum 12.07.2025 an info@lvb-segelkunstflug.de zu erfolgen.

Hierfür sind die Programme als „Figs in Grid“ in der A, B und C Form mittels www.openaero.net zu erstellen und einzureichen.

Dabei sind die Pflichtfiguren mit dem entsprechenden Buchstaben zu versehen.

Die Dateien müssen den vollständigen Namen des Piloten und den Hinweis ADG oder UNL enthalten. Später eingereichte Programme werden nicht mehr berücksichtigt und es ist eine „Default Known“ zu fliegen, welche zum Wettbewerbsbeginn bekannt gegeben wird.

Das „Bekannte Programm“ ist unter Verwendung der folgenden Figuren zu erstellen:

„Advanced“ (max. K:175)

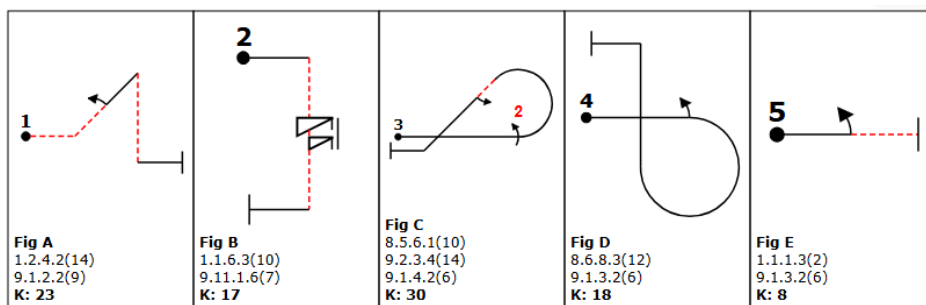

„Unlimited“ (max. K 230)

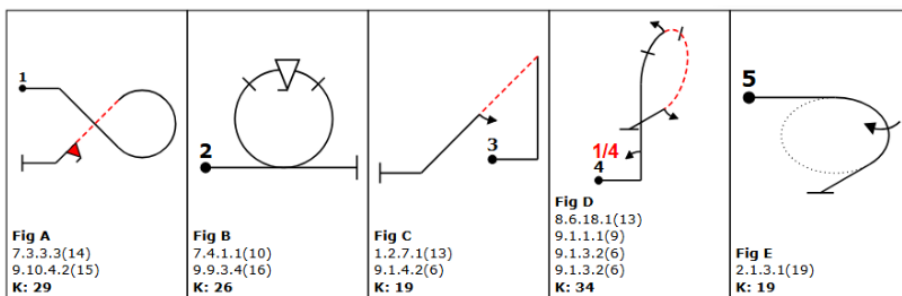

2. Sportsmen (SPO) Bekanntes Programm („Known“)

Teilnehmer der Sportsmen Klasse bekommen alle Programme von der Jury / Wettbewerbsleitung erstellt. Dabei ist das folgende Programm das erste als Bekanntes Programm („Known“) zu fliegende:

``+id``+` (-1,4) cc(2)2+`` (-4,4) db...."- (-1,0) -2 (-5,4) h (1,1) 22 (0,2) ``+pb+`` (2,11) m2

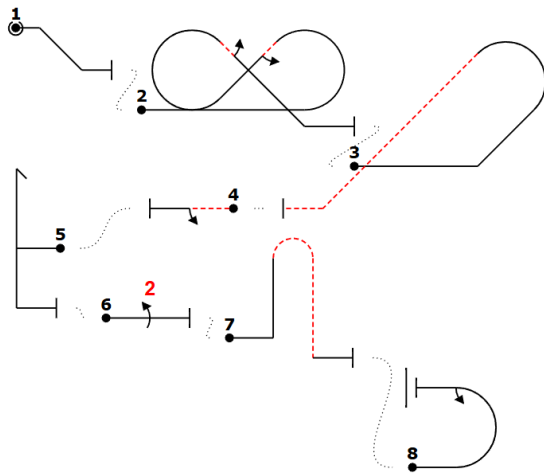

Fig K	Σ
1	7
2	19+4+4
3	11
4	2+4
5	17
6	2+9
7	15
8	6+4
Total K	104

3. Organisatorische Hinweise zum Flugplatz Friesener Warte

Verein:

Der ortsansässige Verein ist der LSV Friesener Warte (www.friesenerwarte.de).

Lage:

Der Flugplatz befindet sich im Naturpark Fränkische Schweiz mitten in einem Landschaftsschutzgebiet ([Naturpark Fränkische Schweiz: Auf die Friesener Warte | Wandern | Berge | BR.de](http://Naturpark%20Fr%C4n%20kische%20Schweiz%3A%20Auf%20die%20Friesener%20Warte%20Wandern%20Berge%20BR.de)). Dies ist einerseits eine wunderbare, naturnahe Umgebung, bedeutet aber auch Rücksichtnahme auf Flora, Fauna und die nichtfliegenden Besucher des Plateaus, welches ein beliebtes Naherholungsgebiet ist.



Flugplatznutzung, Hänger und Camping:

Abstellmöglichkeiten für Anhänger: vorhanden, kostenlos

Hallenplatz: nicht verfügbar

Camping: idyllisch zwischen den Bäumen, um die große Flugzeughalle und am Waldrand in Richtung Start-/Landebahn. Campinggebühr: 8,50 EUR pro Person und Tag.

Flugplatznutzung für Teilnehmer und Helfer, die keine Campinggebühr entrichten: 5,- pP und Tag
Offenes Feuer und Grillen sind im Campingbereich aus Brandschutzgründen nicht erlaubt.

Pensionen und Hotels:

Die Fränkische Schweiz ist eine Ferienregion ([Hirschaid - Bamberg Tourismus / Fränkische Schweiz: Urlaub in Bayern](#)). Viele Privathäuser betreiben Ferienwohnungen oder Gästezimmer. Hotels finden sich in den größeren Gemeinden, z.B. Hirschaid, Bamberg.

Anfahrt:

Es klingt verlockend in's Navi den Ort Friesen einzugeben und zu denken dann käme man bestimmt am Flugplatz an. Das funktioniert NUR OHNE ANHÄNGER und NUR MIT PKW. Alle anderen Fahrzeuge müssen sich einen der folgenden Wege aussuchen.

Meldet Euch bei Ankunft beim Organisationsteam um eine Einweisung in die Abstell- und Campingflächen zu erhalten um diese bestmöglich auszunutzen.

Von Norden/Nordwesten (Bamberg) kommend: ([Google Maps Link](#))

A73 Abfahrt Bamberg-Ost, Richtung Litzendorf -> Geisfeld -> Leesten -> Mistendorf -> Zeegendorf -> vor Teuchatz Rechts Richtung Tiefenhöchstadt -> Schilder „Flugplatz“ -> Kälberberg -> Hochstall -> Schilder Flugplatz

Von Süden/Südwesten (Nürnberg) kommend: ([Google Maps Link](#))

A73 Ausfahrt Buttenheim Auf ST2960 bleiben -> hinter Dreuschendorf, aber vor Gunzendorf links einbiegen -> Stackendorf -> Frankendorf -> Tiefenhöchstadt -> Schilder „Flugplatz“ -> Kälberberg -> Hochstall -> Schilder Flugplatz

Von Nordosten (Bayreuth) kommend: ([Google Maps Link](#))

A70 Ausfahrt Rossdorf am Berg – links auf ST2190 Richtung Kübelstein -> Ludwag -> Neudorf -> Herzogenreuth -> Tiefenpözl -> Teuchatz -> Tiefenhöchstadt -> Schilder „Flugplatz“ -> Kälberberg -> Hochstall -> Schilder Flugplatz

Von Osten/Südosten kommend: ([Google Maps Link](#))

A9 Ausfahrt Pegnitz Richtung Pottenstein / Forchheim -> Wannberg -> Pottenstein -> Tüchersfeld -> Beringersmühle -> Sachsenmühle -> Muggendorf -> Streitberg -> Gasseldorf -> Unterleinleiter -> Dürnbrunn -> Kalteneggolsfeld -> Oberngrub -> -> Tiefenhöchstadt -> Schilder „Flugplatz“ -> Kälberberg -> Hochstall -> Schilder Flugplatz

Der Weg nur mit kleinen Fahrzeugen von Friesen zum Flugplatz geht hier lang:

In der Ortschaft Friesen am Brunnen links hoch in den Hang / Wald:

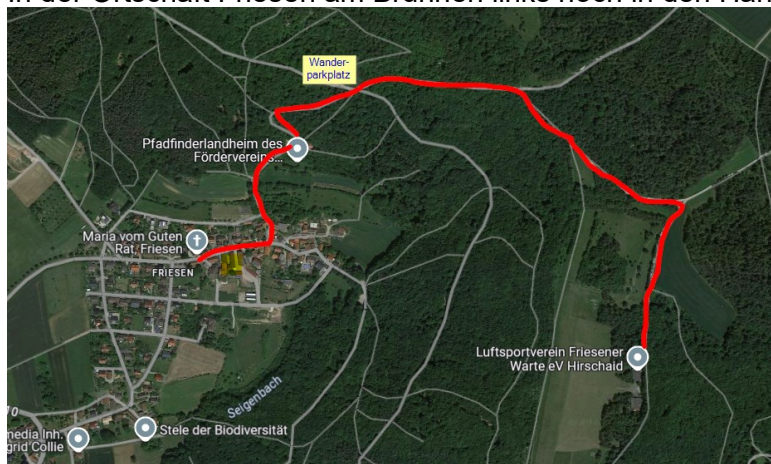

Strom:

Da der Strom über eine Photovoltaikanlage (Backup und Spitzenlastabdeckung über Dieselgenerator) erzeugt wird, bitten wir darum, dass alle Camper dem Rechnung tragen und vermeidbare stromfressende Verbraucher (z.B. Air Con) ausgeschaltet lassen. Wer PV am Camper hat, sollte sich an den Waldrand stellen. Bringt bitte Verlängerungskabel mit.

Das Laden von E-Autos ist am Flugplatz aufgrund der beschriebenen Situation nicht möglich. Taschenlampen für nächtliche Gänge durch den Wald sind sinnvoll.

Wasser:

Die Wasserversorgung wird Anfang 2025, gerade auch anlässlich der LMSK, ertüchtigt. Dennoch muss jeder Liter Wasser entweder per Tankanhänger zum Flugplatz transportiert werden oder, sofern die Überarbeitung der Wasserversorgung bereits abgeschlossen ist, in die Wasseraufbereitungsanlage gepumpt werden (siehe oben: Strom). Deshalb ist ein sorgsamer Umgang mit Wasser erbeten. Camper sollten deshalb möglichst mit vollen Wassertanks anreisen.

Verpflegung:

Frühstück und Abendessen werden als gemeinschaftliche Mahlzeiten zu fixen Zeiten angeboten. An den reinen Trainingstagen (So. 20.7. und Mo. 21.7.) empfehlen wir zum Abendessen eine(n) der zahlreichen Bierkeller / Gaststätten in der Umgebung.

Zwischenverpflegung wird im Verlaufe des Tages „Imbiss-style“ angeboten und kann individuell, wann Zeit und Hunger aufeinandertreffen, eingenommen werden. Während der Trainingstage wird keine Mittagsverpflegung angeboten.

Wenn Ihr Euch auf dem Meldeformular für die Gemeinschaftsverpflegung anmeldet, dann bedeutet dies, dass Ihr für Frühstück und Abendessen vorgemerkt werdet. Wir richten die Einkäufe für die Zwischenverpflegung nach der Anzahl der Teilnehmer an der Gemeinschaftsverpflegung.

Frühstücksbuffet:	5,- EUR (Bezahlung über Abschlussrechnung)
Abendessen: Catering (auch vegetarisch)	15,- EUR (Bezahlung über Abschlussrechnung)
Zwischenverpflegung:	gem. Aushang – Bezahlung bar oder Karte
Getränke:	gem. Aushang – Bezahlung bar oder Karte

Unterschreitung der Mindestflughöhe beim Kunstflug (450m AGL):

Die Einhaltung der Höhen wird von einem Mess- und Anzeigesystem unterstützt, welches den Teilnehmern über den Veranstalter bereitgestellt wird.

SPO wird keine Erlaubnis zum unterschreitender Mindestflughöhe erhalten ($h_{\min}=450$ m AGL).

Für ADG und UNL ist eine pauschale Genehmigung bis auf eine Mindesthöhe von $h_{\min}=200$ m AGL (über Flugplatzbezugspunkt) beantragt.

Diese Pauschalgenehmigung kann von Teilnehmern ausschließlich während der LMSK2025 genutzt werden, wenn:

- sie bereits eine gültige, persönliche Genehmigung zum Unterschreiten der Mindestflughöhe bis min. 200 m von der Heimat-Luftfahrtbehörde besitzen und nachweisen können

ODER

- sie eine Kunstflugerfahrung von mindestens 50 Starts, sowie 10 Starts in den letzten 90 Tagen nachweisen können

ODER

- sie während der Trainingstage vor Ort eine erfolgreiche Überprüfung durch einen FI(S) Aerobatic zur sicheren Flugdurchführung von Segelkunstflug bis auf eine Mindestflughöhe von 200 m AGL durchgeführt haben. Diese muss im Doppelsitzer gemeinsam mit dem hierfür berechtigten und von der Wettbewerbsleitung bestimmten FI(S) geflogen werden und wird im Flugbuch dokumentiert.

Die Box:

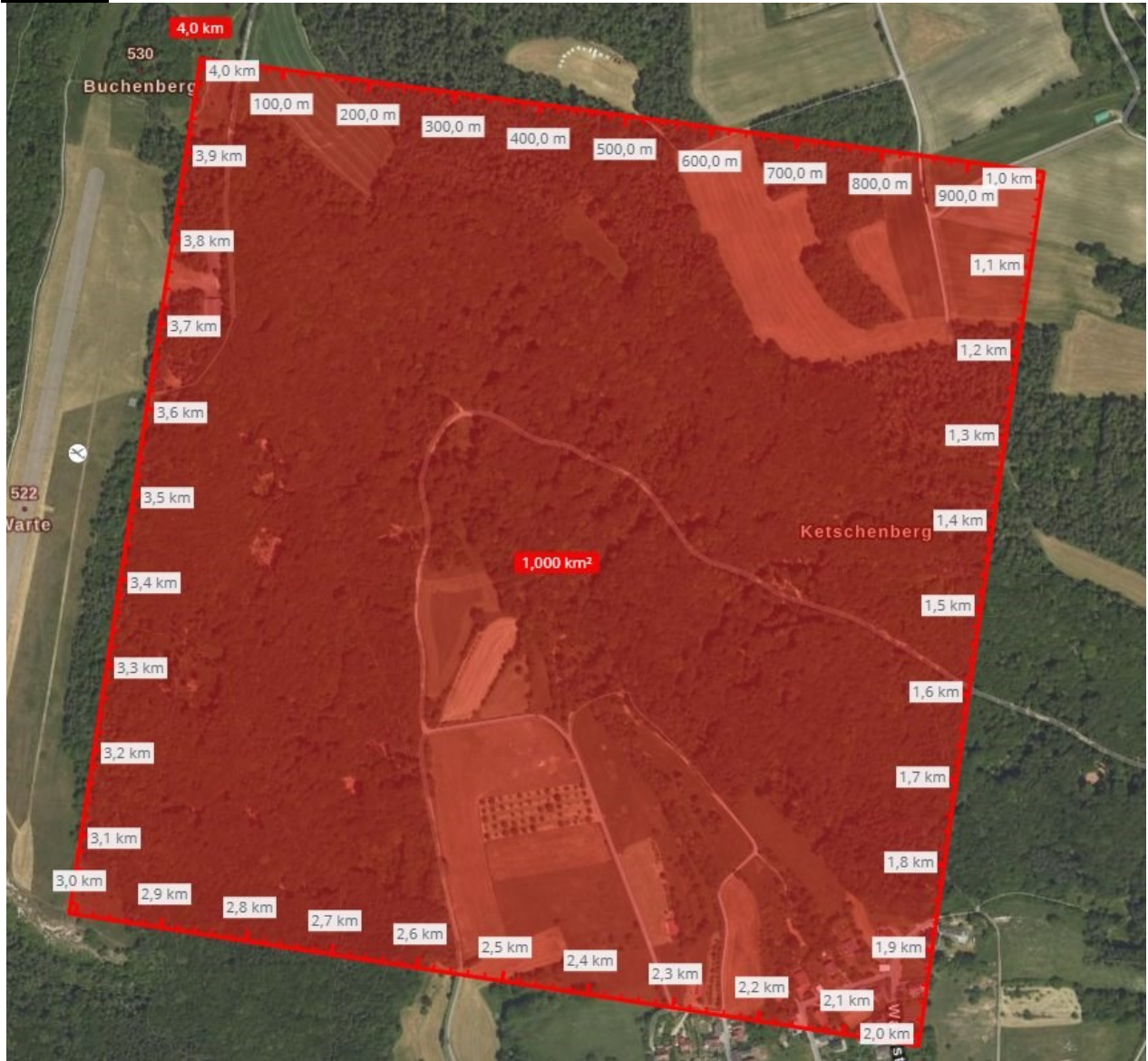

T-Shirts u.s.w.

Wie bereits im Anmeldeformular erwähnt, wollen wir den Spreadshirt Shop des Förderverein Segelkunstflug Bayern (<https://kuflu.myspreadshop.de>) nutzen, damit Ihr Euch Eure eigenen Sachen aussuchen und personalisieren könnt.

Um die LMSK Designs zu sehen, wählt bitte bei Themen „Landesmeisterschaft 2025“.



Über uns Folge uns  



Alle Produkte Nachhaltige Produkte  Männer  Frauen  Kinder & Babys  Accessoires  Themen  Personalisieren 

Nur noch 2 Tage: 15% Rabatt auf alles 

Alle

Mehr Infos 

HOME > ALLE PRODUKTE

Alle Produkte

Landesmeisterschaft 2025

Förderverein Segelkunstflug Bayern

Wenn Euch ein Produkt gefällt, dann könnt Ihr es „Personalisieren“, d.h. Text hinzufügen. Es beginnt mit dem Drücken des „Stiftsymbols“, danach „Personalisieren“. Jetzt könnt Ihr Euch einen Platz auf dem Produkt aussuchen, wo Euer „Text“ (als nächstes anwählen) hin soll .

Neu

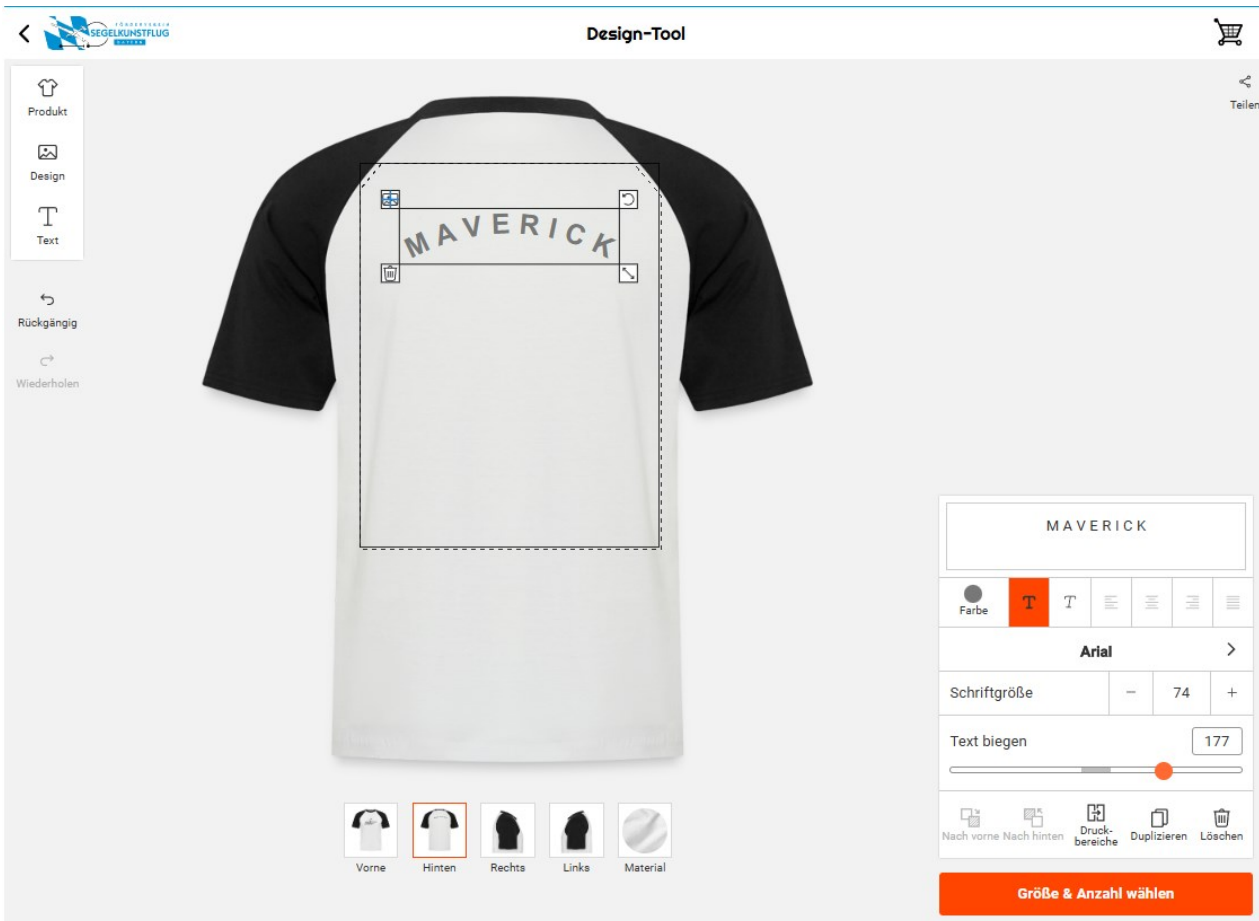
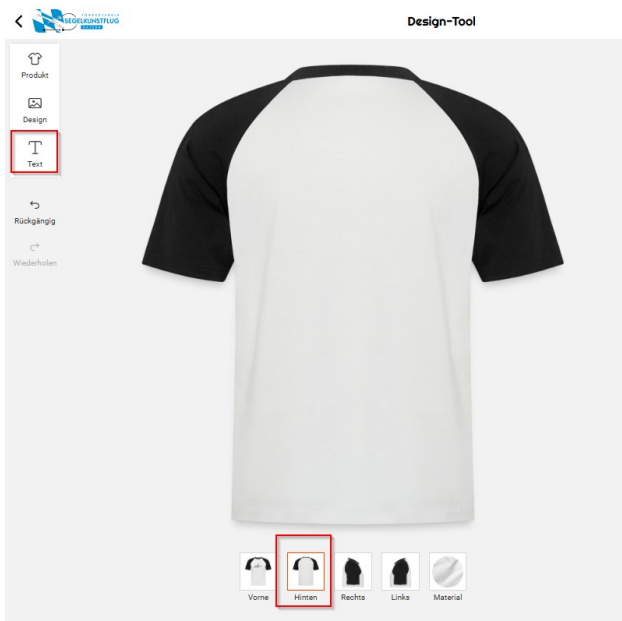

Größe und Anzahl wählen und dann geht's weiter wie üblich in Webshops. Zustellung erfolgt direkt an Eure Privatadressen. Spreadshops haben von Zeit zu Zeit Rabattaktionen. Aktuelle Rabattaktionen sind im Shop in einem blauen Banner angekündigt.

Bislang geplant sind folgende Aktionen:

12.-17. Februar 2025 – 22% auf Alles

21.-25. Februar 2025 – Gratis Standardversand